



CATÁLOGO DE PRODUCTOS

2024

ENCUADERNACIÓN

www.setprintpro.es



TAPAS DE ENCUADERNAR

TAPAS DE CARTULINA ATENEA 185 g

Cartulina satinada de diferentes gramajes, imprimible y apta para fotocopiadoras.



	(50 x 65 cms)			COLOR	GRAMAJE	HOJAS PAQUETE DIN-A4/A3	HOJAS PAQUETE Formato Gráfico
	DIN-A4	DIN-A3	FORMATO GRÁFICO				
	REFERENCIA	REFERENCIA	REFERENCIA				
PÁLIDOS	AA.05.30.51	AA.05.42.51	AA.05.51.30*	Blanco	185 g	250	125
	AA.05.30.02	AA.05.42.02	AA.05.53.02	Crema	185 g	250	125
	AA.05.30.03	AA.05.42.03	AA.05.53.03	Amarillo	185 g	250	125
	AA.05.30.04	AA.05.42.04	AA.05.53.04	Tostado	185 g	250	125
	AA.05.30.09	AA.05.42.09	AA.05.53.09	Azul	185 g	250	125
	AA.05.30.12	AA.05.42.12	AA.05.53.12	Verde	185 g	250	125
FUERTES INTENSOS	AA.05.30.15	AA.05.42.15	AA.05.53.15	Oro	185 g	250	125
	AA.05.30.22	AA.05.42.22	AA.05.53.22	Turquesa	185 g	250	125
	AA.05.30.24	AA.05.42.24	AA.05.53.24	Cromo	185 g	250	125
	AA.05.30.20	AA.05.42.20	AA.05.53.20	Césped	185 g	250	125
	AA.05.30.30	AA.05.42.30	AA.05.56.30	Negro	185 g	250	125
	AA.05.30.31	AA.05.42.31	AA.05.56.31	Rojo	185 g	250	125

AA.05.40.51	AA.05.51.40*	Blanco	250 g	250	125
AA.05.80.51	AA.05.51.80	Blanco	520 g	50	125

* Formato especial de 51 x 65 cms

i Sobre pedido podemos suministrar otros formatos.

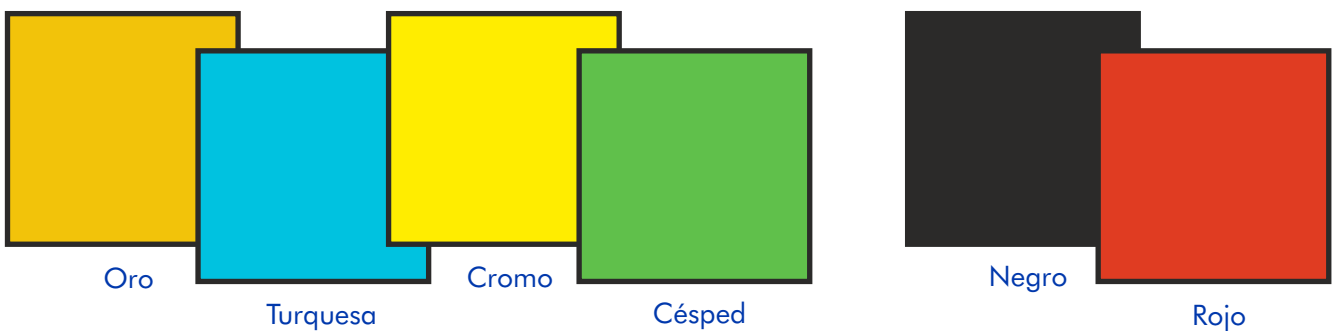
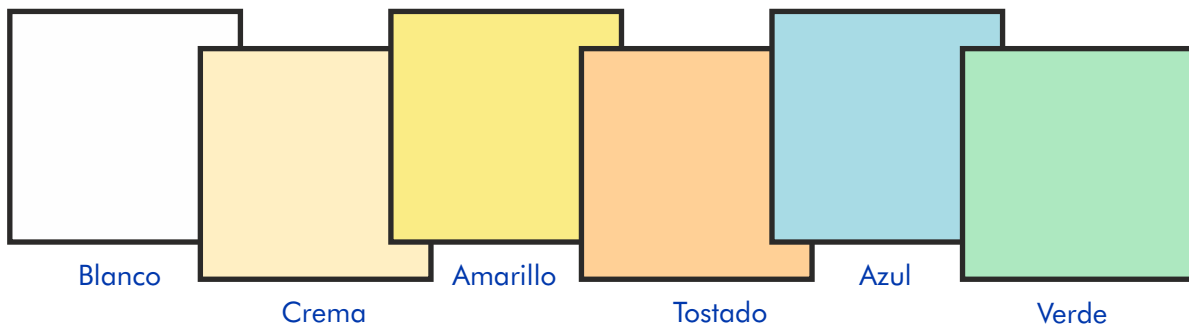

TAPAS DE ENCUADERNAR

TAPAS DE CARTÓN OSLO 1.000 g

Tapa de cartón compacto, gofrado y lacado 100% reciclado. Muy rígida y dura que proporciona una encuadernación muy consistente. De gramaje alto, se recomienda especialmente para utilizarse como contraportada.

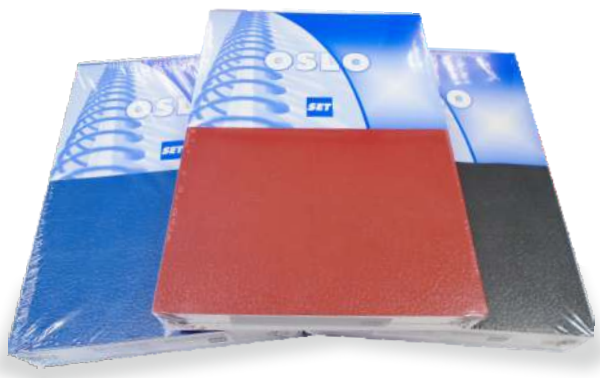

(83 x 107 cms)

DIN-A4		DIN-A3 FORMATO GRÁFICO		COLOR	HOJAS PAQUETE DIN-A4/A3	HOJAS PAQUETE Formato Gráfico
REFERENCIA	REFERENCIA	REFERENCIA	REFERENCIA			
AB.19.30.03D	AB.19.42.03S	AB.19.75.03		● Amarillo	50	25
AB.19.30.09D	AB.19.42.09S	AB.19.75.09		● Azul	50	25
AB.19.30.12D	AB.19.42.12S	AB.19.75.12		● Verde	50	25
AB.19.30.30D	AB.19.42.30	AB.19.75.30		● Negro	50	25
AB.19.30.31D	AB.19.42.31S	AB.19.75.31		● Rojo	50	25

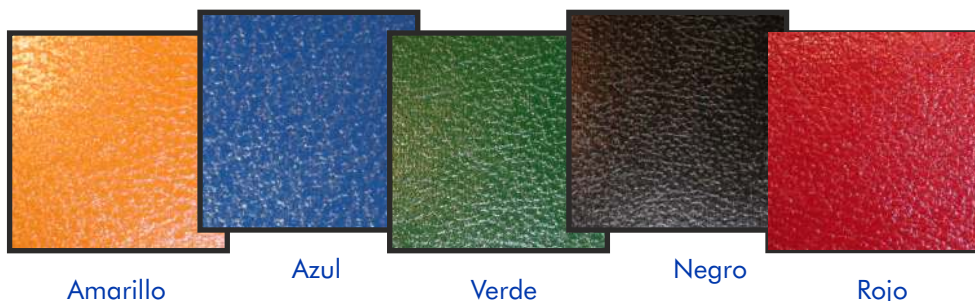

TAPAS DE CARTÓN NATURA 630 g

Tapa de cartón 100% reciclado. Muy dura y rígida, especialmente indicada como tapa y contratapa por su consistencia. Es la tapa más moderna y actual por su aspecto natural, rústico y ecológico.



(70 x 100 cms)

DIN-A4		DIN-A3 FORMATO GRÁFICO		COLOR	HOJAS PAQUETE DIN-A4/A3	HOJAS PAQUETE Formato Gráfico
REFERENCIA	REFERENCIA	REFERENCIA	REFERENCIA			
AI.36.30.40	AI.36.42.40S	AI.36.66.40		● Tierra	50	25
AI.36.30.04	AI.36.42.04S	AI.36.66.04		● Topacio	50	25
AI.36.30.68	AI.36.42.68S	AI.36.66.68		● Amatista	50	25
AI.36.30.09	AI.36.42.09S	AI.36.66.09		● Zafiro	50	25
AI.36.30.12	AI.36.42.12S	AI.36.66.12		● Esmeralda	50	25
AI.36.30.30	AI.36.42.30S	AI.36.66.30		● Antracita	50	25

i Sobre pedido podemos suministrar otros formatos.

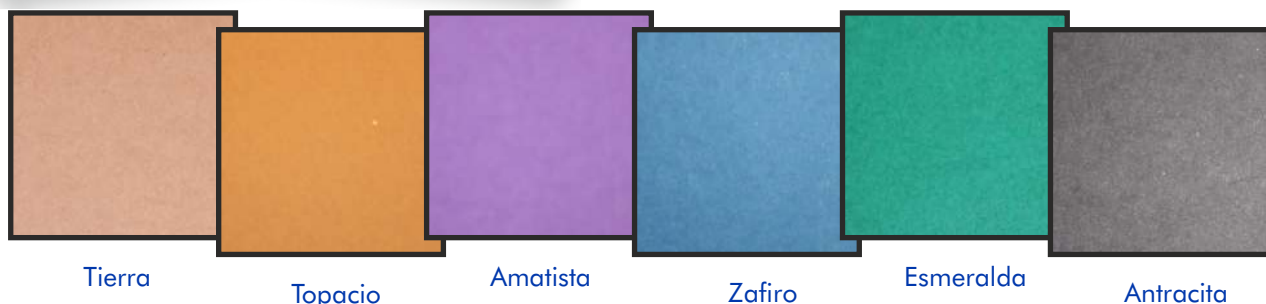

TAPAS DE ENCUADERNAR

TAPAS DE CARTÓN VENEZIA 420 g

Cartulina estucada dura y rígida. El color de la tapa no es uniforme sino con aguas, con un aspecto similar al estucado veneciano. Debido a su gramaje, es ideal como tapa y contratapa.

(66,5 x 103 cms)

DIN-A4		DIN-A3 FORMATO GRÁFICO		COLOR	HOJAS PAQUETE DIN-A4/A3	HOJAS PAQUETE Formato Gráfico
REFERENCIA	REFERENCIA	REFERENCIA	REFERENCIA			
AH.35.30.09	AH.35.42.09S	AH.35.50.09		● Azul	50	100
AH.35.30.30	AH.35.42.30	AH.35.50.30		● Negro	50	100



i Sobre pedido podemos suministrar otros formatos.

TAPAS DE CARTULINA TEXTURAS BRISTOL 290 g

Cartulina gofrada y flexible de aspecto similar a la piel. Gama de colores suaves que ofrecen un caracter serio y profesional a la encuadernación.



TEXTURAS BRISTOL 290 g

REFERENCIA	COLOR	MEDIDA	HOJAS PAQUETE
AJ.40.30.30	● Negro	DIN-A4	100
AJ.40.30.29	● Azul	DIN-A4	100

TAPAS DE PLÁSTICO PVC TRANSPARENTE SAHARA

Tapas de plástico transparente especialmente indicadas como tapas protectoras para cualquier encuadernación ya que, al ser transparente, permite mostrar la portada del libreto.

Tapa de plástico PVC transparente brillante, tipo cristal.

Tapa de plástico PVC transparente mate flexible de tacto sedoso.

PVC TRANSPARENTE SAHARA

REFERENCIA	MICRAJE	MEDIDA	HOJAS PAQUETE
AD.21.30.51	180 mic	DIN-A4	300
AD.21.31.51	180 mic	DIN-A4	100
AD.21.33.51	300 mic	DIN-A4	100
AD.21.42.51	180 mic	DIN-A3	300
AD.21.41.51	180 mic	DIN-A3	100
AD.21.43.51	300 mic	DIN-A3	100

PVC TRANSPARENTE MATE MATE SAHARA

REFERENCIA	MICRAJE	MEDIDA	HOJAS PAQUETE
AD.20.31.51	180 mic	DIN-A4	100
AD.20.43.51	180 mic	DIN-A3	100

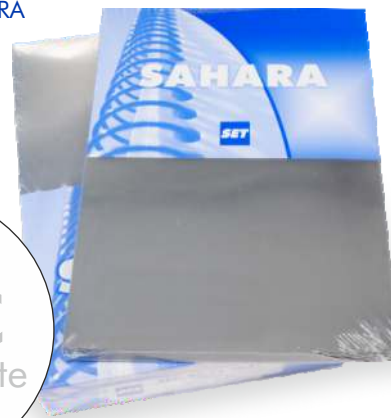
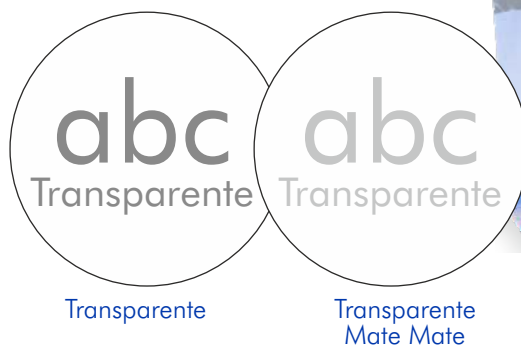

TAPAS DE ENCUADERNAR

TAPAS DE PLÁSTICO POLIPROPILENO OPACO GLASSY

Tapa de plástico polipropileno, muy rígida y resistente. Especialmente recomendada como tapa y contratapa en encuadernaciones que requieran una gran protección.



POLIPROPILENO OPACO DE COLORES GLASSY

REFERENCIA	COLOR	MICRAJE	MEDIDA	HOJAS PAQUETE
AF22.35.51D	Natural	300 mic	DIN-A4	100
AF22.35.30D	Negro	300 mic	DIN-A4	100
AF22.35.51	Natural	450 mic	DIN-A4	100
AF22.35.30	Negro	450 mic	DIN-A4	100
AF22.35.09	Azul	450 mic	DIN-A4	100
AF22.35.12	Verde	450 mic	DIN-A4	100
AF22.35.31	Rojo	450 mic	DIN-A4	100
AF22.35.52	Transparente rayado	500 mic	DIN-A4	100
AF22.30.51	Natural	700 mic	DIN-A4	50
AF22.30.30	Negro	700 mic	DIN-A4	50
AF22.30.09	Azul	700 mic	DIN-A4	50
AF22.30.12	Verde	700 mic	DIN-A4	50
AF22.30.31	Rojo	700 mic	DIN-A4	50
AF22.38.53	Blanco	700 mic	DIN-A4	50

DIN-A4

POLIPROPILENO OPACO DE COLORES GLASSY

REFERENCIA	COLOR	MICRAJE	MEDIDA	HOJAS PAQUETE
AF22.45.51	Natural	450 mic	DIN-A3	100
AF22.45.30	Negro	450 mic	DIN-A3	100
AF22.45.09	Azul	450 mic	DIN-A3	100
AF22.45.31S	Rojo	450 mic	DIN-A3	50
AF22.42.51	Natural	700 mic	DIN-A3	50
AF22.42.30	Negro	700 mic	DIN-A3	50
AF22.42.09	Azul	700 mic	DIN-A3	50
AF22.42.31	Rojo	700 mic	DIN-A3	50
AF22.94.51	Natural	450 mic	85 x 120 cm	100
AF22.94.30	Negro	450 mic	85 x 120 cm	100
AF22.85.09	Azul	450 mic	85 x 120 cm	100
AF22.85.12	Verde	450 mic	85 x 120 cm	100
AF22.85.31	Rojo	450 mic	85 x 120 cm	100
AF22.97.51	Natural	700 mic	85 x 120 cm	50
AF22.97.30	Negro	700 mic	85 x 120 cm	50
AF22.87.09	Azul	700 mic	85 x 120 cm	50
AF22.87.12	Verde	700 mic	85 x 120 cm	50
AF22.87.31	Rojo	700 mic	85 x 120 cm	50

DIN-A3

FORMATO GRÁFICO

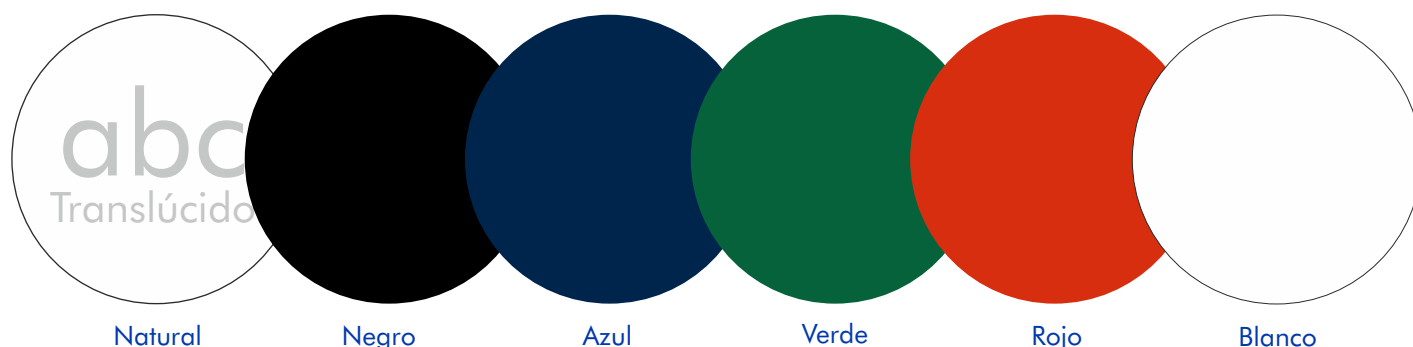

Natural

Negro

Azul

Verde

Rojo

Blanco

Transparente
rallado



ESPIRAL

ENCUADERNACIÓN ESPIRAL



ESPIRAL METÁLICA

59 Agujeros **Paso 5:1**

NEGRO	BLANCO	PLATA	DIÁMETRO	SECCIÓN HILO	Nº HOJAS PAPEL 80 g	GROSOR MÁX. LIBRITO	UNIDADES POR CAJA
BF48.06.10	-	-	6 mm	0'9 mm	30	3 mm	100
BF48.06.22	BF48.06.21	BF48.06.38	6 mm	0'9 mm	30	3 mm	300
BF48.08.10	-	-	8 mm	0'9 mm	40	5 mm	100
BF48.08.22	BF48.08.21	BF48.08.38	8 mm	0'9 mm	40	5 mm	250
BF48.10.10	-	-	10 mm	1 mm	80	10 mm	100
BF48.10.22	BF48.10.21	BF48.10.38	10 mm	1 mm	80	10 mm	200
BF48.12.10	-	-	12 mm	1 mm	100	12 mm	100
BF48.12.22	BF48.12.21	BF48.12.38	12 mm	1 mm	100	12 mm	200
BF48.14.10	-	-	14 mm	1 mm	120	14 mm	100
BF48.14.22	BF48.14.20	BF48.14.38	14 mm	1 mm	120	14 mm	200
BF48.16.10	-	-	16 mm	1'15 mm	140	16 mm	100
BF48.16.22	BF48.16.21	BF48.16.38	16 mm	1'15 mm	140	16 mm	150
BF48.18.10	-	-	18 mm	1'15 mm	160	18 mm	100
BF48.18.22	BF48.18.21S	BF48.18.38	18 mm	1'15 mm	160	18 mm	150
BF48.20.22	BF48.20.21	BF48.20.38	20 mm	1'15 mm	180	20 mm	100
BF48.22.22	BF48.22.20S	BF48.22.39	22 mm	1'15 mm	200	23 mm	75
BF48.24.22	BF48.24.20S	BF48.24.39	24 mm	1'15 mm	220	25 mm	75
BF48.26.22	BF48.26.21S	BF48.26.38	26 mm	1'15 mm	240	27 mm	50
BF48.28.22	BF48.28.21S	BF48.28.38	28 mm	1'15 mm	260	29 mm	50
BF48.30.22	BF48.30.21S	BF48.30.38	30 mm	1'15 mm	280	31 mm	50
BF48.32.22	BF48.32.21S	BF48.32.38	32 mm	1'20 mm	300	34 mm	50
BF48.34.22	BF48.34.21	BF48.34.38	34 mm	1'20 mm	320	37 mm	50
BF48.36.22	BF48.36.21S	BF48.36.38	36 mm	1'20 mm	340	39 mm	50
BF48.38.23	BF48.38.20S	BF48.38.39S	38 mm	1'20 mm	360	41 mm	30
BF48.40.23	BF48.40.20S	BF48.40.39	40 mm	1'20 mm	380	43 mm	30
BF48.42.22	BF48.42.21S	BF48.42.38	42 mm	1'50 mm	400	45 mm	30
BF48.44.22	BF48.44.21S	BF48.44.38S	44 mm	1'50 mm	420	47 mm	30
BF48.46.22	BF48.46.21S	BF48.46.38	46 mm	1'50 mm	440	49 mm	30
BF48.48.23	BF48.48.21S	BF48.48.38S	48 mm	1'50 mm	460	51 mm	20
BF48.50.23	BF48.50.20S	BF48.50.38S	50 mm	1'50 mm	480	53 mm	20

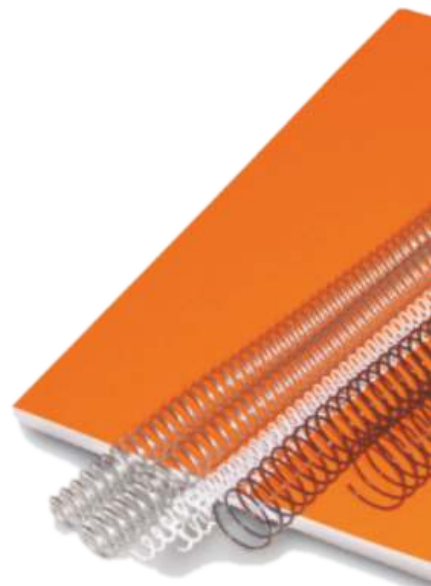

ESPIRAL DE PLÁSTICO TRANSPARENTE

59 Agujeros **Paso 5:1**

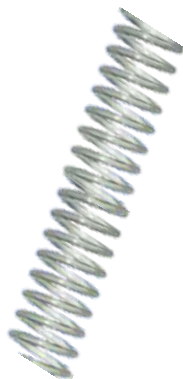

REFERENCIA PASO 5:1 TRANSPARENTE	DIÁMETRO	Nº HOJAS PAPEL 80 g	GROSOR MÁX. LIBRITO	UNIDADES POR CAJA
BF48.06.51S	6 mm	30	3 mm	100
BF48.08.51S	8 mm	40	5 mm	100
BF48.10.51S	10 mm	80	10 mm	100
BF48.12.51S	12 mm	100	12 mm	100
BF48.14.51S	14 mm	120	14 mm	100
BF48.16.51S	16 mm	140	16 mm	100

Sobre pedido podemos suministrar espirales de plástico de colores Negro, Blanco, Plata, Azul, Rojo, Verde, Amarillo y Naranja en paso 4:1 y 5:1

i Tenemos servicio de manipulación de espirales para medidas especiales.

ENCUADERNACIÓN ESPIRAL



ESPIRAL METÁLICA

 49 Agujeros **Paso 4:1**

NEGRO	BLANCO	PLATA	DIÁMETRO	SECCIÓN HILO	Nº HOJAS PAPEL 80 g	GROSOR MÁX. LIBRITO	UNIDADES POR CAJA
BE49.06.22	BE49.06.21S	BE49.06.38S	6 mm	0'9 mm	30	3 mm	300
BE49.08.22	BE49.08.21S	BE49.08.38S	8 mm	0'9 mm	40	5 mm	250
BE49.10.22	BE49.10.21S	BE49.10.38S	10 mm	1 mm	80	10 mm	200
BE49.12.22	BE49.12.21S	BE49.12.38S	12 mm	1 mm	100	12 mm	200
BE49.14.22	BE49.14.21S	BE49.14.38S	14 mm	1 mm	120	14 mm	200
BE49.16.22	BE49.16.21S	BE49.16.38S	16 mm	1'15 mm	140	16 mm	150
BE49.18.22	BE49.18.21S	BE49.18.38S	18 mm	1'15 mm	160	18 mm	150
BE49.20.22	BE49.20.21S	BE49.20.38S	20 mm	1'15 mm	180	20 mm	100
BE49.22.23	BE49.22.21S	BE49.22.38S	22 mm	1'15 mm	200	23 mm	100
BE49.24.23	BE49.24.21S	BE49.24.38S	24 mm	1'15 mm	220	25 mm	100
BE49.26.22	BE49.26.21	BE49.26.38	26 mm	1'15 mm	240	27 mm	50
BE49.28.22	BE49.28.21S	BE49.28.38S	28 mm	1'15 mm	260	29 mm	50
BE49.30.22	BE49.30.21S	BE49.30.38S	30 mm	1'15 mm	280	31 mm	50
BE49.32.22	BE49.32.21S	BE49.32.38S	32 mm	1'20 mm	300	34 mm	50
BE49.34.22	BE49.34.21S	BE49.34.38S	34 mm	1'20 mm	320	37 mm	50
BE49.36.22	BE49.36.21S	BE49.36.38S	36 mm	1'20 mm	340	39 mm	50
BE49.38.23	BE49.38.21S	BE49.38.38S	38 mm	1'20 mm	360	41 mm	30
BE49.40.22	BE49.40.21S	BE49.40.38S	40 mm	1'20 mm	380	43 mm	30
BE49.42.22	BE49.42.21S	BE49.42.38S	42 mm	1'50 mm	400	45 mm	30
BE49.44.22	BE49.44.21S	BE49.44.38S	44 mm	1'50 mm	420	47 mm	30
BE49.46.22	BE49.46.21S	BE49.46.38S	46 mm	1'50 mm	440	49 mm	30
BE49.48.23	BE49.48.20S	BE49.48.39S	48 mm	1'50 mm	460	51 mm	20
BE49.50.22	BE49.50.20S	BE49.50.39S	50 mm	1'50 mm	480	53 mm	20

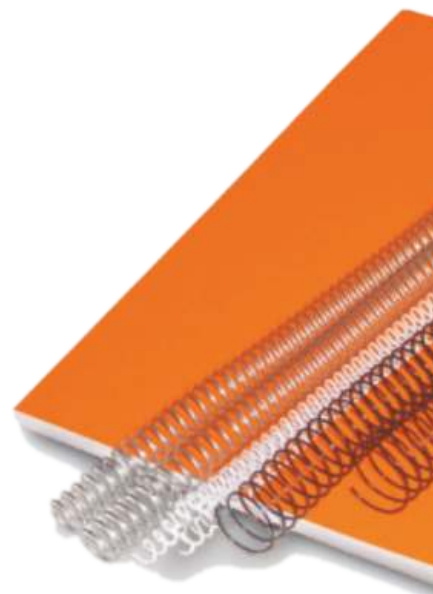

ESPIRAL DE PLÁSTICO TRANSPARENTE

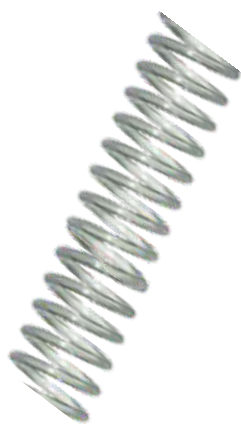
 49 Agujeros **Paso 4:1**

REFERENCIA PASO 5:1 TRANSPARENTE	DIÁMETRO	Nº HOJAS PAPEL 80 g	GROSOR MÁX. LIBRITO	UNIDADES POR CAJA
BE49.06.51S	6 mm	30	3 mm	100
BE49.08.51S	8 mm	40	5 mm	100
BE49.10.51S	10 mm	80	10 mm	100
BE49.12.51S	12 mm	100	12 mm	100
BE49.14.51S	14 mm	120	14 mm	100
BE49.16.51S	16 mm	140	16 mm	100

Sobre pedido podemos suministrar espirales de plástico de colores Negro, Blanco, Plata, Azul, Rojo, Verde, Amarillo y Naranja en paso 4:1 y 5:1

i Tenemos servicio de manipulación de espirales para medidas especiales.

ENCUADERNACIÓN ESPIRAL



Alicates para cortar y doblar espirales

REFERENCIA	DESCRIPCIÓN
MA.07.33.23	Alicates para espirales

Alicates especiales para cortar espirales. A la vez que cortan, doblan el espiral hacia el interior de la encuadernación.

Características técnicas:

- Capacidad hojas 80g: 15
- Capacidad de encuadernación: 450 hojas
- Formato: DIN-A3/DIN-A4
- Dimensiones (ancho x profundidad x alto): 365 x 450 x 280 mm
- Peso: 9,79 kg
- Paso: 5:1 (59 agujeros en un DIN-A4)

PERFORADORA MANUAL ESPIRAL METÁLICA COILBIND P59

REFERENCIA	DESCRIPCIÓN
MA.02.30.11	Encuadernadora de espiral Manual CoilBind P59

Manual



Manual



PERFORADORA MANUAL MOD. SPIRAL MG 51 / MG 61 / MG 41 / MG 630

	MA.02.40.00	MA.02.40.02S	MA.02.40.06S	MA.02.40.07S
Modelo	MG 51	MG 61	MG 41	MG 630
Accionamiento	Manual	Manual	Manual	Manual
Paso	5:1	6:1	6:35	6:30
Cantidad de taladros	59	49	46	47
Capacidad perforación	20 Hojas (80g)	20 Hojas (80g)	20 Hojas (80g)	20 Hojas (80g)
Formatos	DIN-A4 / DIN-A3	DIN-A4 / DIN-A3	DIN-A4 / DIN-A3	DIN-A4 / DIN-A3
Dimensiones (mm)	345 x 300 x 385	345 x 300 x 385	345 x 300 x 385	345 x 300 x 385
Peso	15 Kg	15 Kg	15 Kg	15 Kg

Perforadora manual de uso intensivo para profesionales y oficinas con alto nivel de encuadernación.

- Encuadernadora profesional.
- Estructura metálica 100%.
- Grupo de perforación preciso y compacto.
- Ajuste lateral del papel.
- Profundidad del margen de perforación fijo.
- Introducción del papel en vertical.
- Uso de trabajo muy intensivo.
- Cajón de residuos.

ENQUADERNACIÓN ESPIRAL

Eléctrica



PERFORADORA ELÉCTRICA MOD. SPIRAL MG2051E / MG2061E / MG2041E / MG2630E

	MA.02.40.01	MA.02.40.03S	MA.02.40.04S	MA.02.40.05S
Modelo	MG 2051 E	MG 2061 E	MG 2041 E	MG 2630 E
Accionamiento	Eléctrico por pedal	Eléctrico por pedal	Eléctrico por pedal	Eléctrico por pedal
Paso	5:1	4:1	4:1	6:30
Cantidad de taladros	66	55	51	52
Capacidad perforación	25 Hojas (80g)	25 Hojas (80g)	25 Hojas (80g)	25 Hojas (80g)
Formatos	DIN-A4 / DIN-A3	DIN-A4 / DIN-A3	DIN-A4 / DIN-A3	DIN-A4 / DIN-A3
Dimensiones (mm)	377 x 320 x 220	377 x 320 x 220	377 x 320 x 220	377 x 320 x 220
Motor	257 W	257 W	257 W	257 W
Peso	27 Kg	27 Kg	27 Kg	27 Kg

- Encuadernadora profesional.
- Perforación eléctrica por pedal.
- Estructura metálica 100%.
- Grupo de perforación preciso y compacto.
- Ajuste lateral del papel.
- Profundidad del margen de perforación fijo.
- Introducción del papel en vertical.
- Uso de trabajo muy intensivo.
- Cajón de residuos.

Es una máquina de uso muy intensivo indicada para profesionales y oficinas con niveles muy altos de encuadernación.

Destaca por su gran durabilidad y resistencia debido a su estructura totalmente metálica. Gracias a su gran estructura, peso, gran capacidad de perforación y a su pedal de pie eléctrico, permite obtener altísimos niveles de productividad.

Una de las características que la diferencian de otras máquinas es la introducción del papel en vertical lo cual permite un encuadernado más rápido y cómodo para el profesional. En accionamiento de la perforación se realiza a través de un eje dentado con cremallera, accionado por una cremallera que es movida por el motor.

Características técnicas:

- Capacidad hojas 80g: 15
- Capacidad de encuadernación: 450 hojas
- Formato: DIN-A3/DIN-A4
- Dimensiones (ancho x profundidad x alto): 495 x 460 x 370 mm
- Peso: 21,46 kg
- Paso: 5:1 (59 agujeros en un DIN-A4)

PERFORADORA ELÉCTRICA ESPIRAL METÁLICA COILBIND EP59

REFERENCIA	DESCRIPCIÓN
MA.02.30.13S	Encuadernadora de espiral Eléctrica CoilBind EP59

Eléctrica



Encuadernadora para uso intensivo que, gracias a su pedal de pie, permite obtener altísimos niveles de productividad. Para profesionales y oficinas con altos niveles de encuadernación. Perfora hasta 18 hojas por operación. Potente perforadora de espiral eléctrica con pedal 100% metálica. Agujeros sobredimensionados para facilitar la inserción del espiral.

ENCUADERNACIÓN ESPIRAL

Eléctrica



INSERTADORA ELÉCTRICA SPIRAL MG500E

REFERENCIA	DESCRIPCIÓN
MA.02.30.03S	Insertadora de espirales ELÉCTRICA SPIRAL MG500E

- Características técnicas:
- Accionamiento eléctrico por pedal.
 - Cortador de espiral **manual**.
 - Separación de rodillos ajustable.
 - Diámetros de espiral admitidos: de 6 a 50 mm.
 - Pasos de espiral admitidos: 5:1, 4:1, 6, 6:30 y 6:35.
 - Medidas: 270 x 361 x 150 mm

Se adapta a todos los pasos de perforación y diámetros de espiral. Con su ajuste rápido de separación entre los rodillos, esta insertadora de alta calidad es extremadamente rápida de usar. El accionamiento de la máquina es por pedal de pie eléctrico. Incorpora una bandeja en la parte superior donde lleva incluidos unos alicates para cortar y doblar el espiral.

INSERTADORA ELÉCTRICA SPIRAL MG510E

REFERENCIA	DESCRIPCIÓN
MA.05.30.04S	Insertadora de espirales ELÉCTRICA SPIRAL MG510E

- Características técnicas:
- Accionamiento eléctrico por pedal.
 - Cortador de espiral **eléctrico**.
 - Separación de rodillos ajustable.
 - Diámetros de espiral admitidos: de 6 a 50 mm.
 - Pasos de espiral admitidos: 5:1, 4:1, 6, 6:30 y 6:35.
 - Medidas: 270 x 361 x 150 mm



Eléctrica

Se adapta a todos los pasos de perforación y diámetros de espiral. Con su ajuste rápido de separación entre los rodillos, esta insertadora de alta calidad es extremadamente rápida de usar. El accionamiento de la máquina es por pedal de pie eléctrico. El rematador eléctrico integrado en la parte superior está desarrollado para cortar y doblar el espiral con acabado de calidad. Este rematador eléctrico está indicado para espiral de plástico. Con espiral metálico puede dañarse.

ENCUADERNACIÓN ESPIRAL

INSERTADORA ELÉCTRICA PBS ROLLER

REFERENCIA	DESCRIPCIÓN
------------	-------------

MA.02.30.015	Insertadora de espirales ELÉCTRICA PLASTIKOIL ROLLER
---------------------	--

Características técnicas:

- Máquina de sobremesa pequeña y compacta
- Productividad máx: 350 libros/hora
- Inserta diámetro de 6 a 32 mm
- Rodillos giratorios
- Frontal curvado para facilitar la inserción
- Dimensiones (ancho x profundidad x alto): 510 x 255 x 180 mm
- Peso: 7 kg



Máquina de sobremesa de uso intensivo para cortar y doblar espiral de plástico y metálico. Gracias a sus múltiples reglajes y ajustes es apta para todo tipo de espirales.

CORTADORA Y DOBLADORA DE ESPIRAL PMA CP-2

REFERENCIA	DESCRIPCIÓN
------------	-------------

MA.02.90.015	Cortadora y dobladora de espirales ELÉCTRICA PMA CP-2
---------------------	---

Características técnicas:

- Máquina de sobremesa eléctrica
- Apta para espiral de plástico y metal (se debe especificar)
- Accionamiento a pedal
- Apta para todos los pasos de espiral
- Dimensiones (ancho x profundidad x alto): 730 x 340 x 250 mm
- Peso: 21 kg

WIRE-O

ENCUADERNACIÓN WIRE-O

Sistema de encuadernación Wire-O. Consumible de alambre con revestimiento de plástico. Proporciona una encuadernación profesional y elegante. De forma redonda y con doble anilla para cada agujero, permiten girar las páginas 360° y desencuadernar simplemente estirando el consumible. El consumible está disponible en color blanco, negro, azul y plata. Sobre pedido, podemos suministrar otros colores.

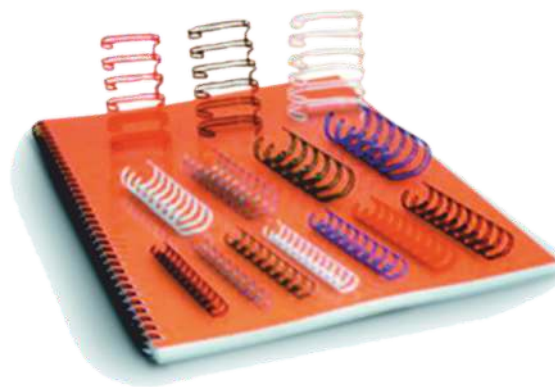

REFERENCIA NEGRO	REFERENCIA BLANCO	REFERENCIA AZUL	REFERENCIA PLATA	DIÁMETRO	Nº HOJAS PAPEL 80 g	GROSOR MÁX. LIBRETO (mm)	Nº DE ANILLAS	UNIDADES POR CAJA
BD.27.03.32	BD.27.03.31	BD.27.03.09S	BD.27.03.00	4,7 mm = 3/16"	30	3,2	34	250
BD.27.04.32	BD.27.04.31	BD.27.04.09S	BD.27.04.00	6,4 mm = 1/4"	45	4,8	34	250
BD.27.05.32	BD.27.05.31	BD.27.05.09S	BD.27.05.00	7,9 mm = 5/16"	60	6,4	34	250
BD.27.06.32	BD.27.06.31	BD.27.06.09S	BD.27.06.00	9,5 mm = 3/8"	75	7,9	34	250
BD.27.07.32	BD.27.07.31	BD.27.07.09S	BD.27.07.00	11,1 mm = 7/16"	85	9,5	34	250
BD.27.08.32	BD.27.08.31	BD.27.08.09S	BD.27.08.00S	12,7 mm = 1/2"	100	11,1	34	150
BD.27.09.32	BD.27.09.31	BD.27.09.09S	BD.27.09.00	14,3 mm = 9/16"	120	12,7	34	150



Paso 3:1

34 Agujeros
(DIN-A4)



Paso 2:1

23 Agujeros
(DIN-A4)

BD.27.10.32	BD.27.10.31S	BD.27.10.09S	BD.27.10.00S	15,8 mm = 5/8"	135	14,3	23	200
BD.27.12.32	BD.27.12.31S	BD.27.12.09S	BD.27.12.00S	19,0 mm = 3/4"	165	17,5	23	200
BD.27.14.32	BD.27.14.31S	BD.27.14.09S	BD.27.14.00S	22,1 mm = 7/8"	185	20,6	23	200
BD.27.16.32	BD.27.16.31S	BD.27.16.09S	BD.27.16.00S	25,4 mm = 1"	200	23,8	23	200
BD.27.20.32	BD.27.20.31S	BD.27.20.09S	BD.27.20.00S	31,0 mm = 1 1/4"	225	28	23	100

i Tenemos servicio de manipulación de Wire-O para medidas especiales. Disponibles también en colores Rojo, Verde y Oro viejo.

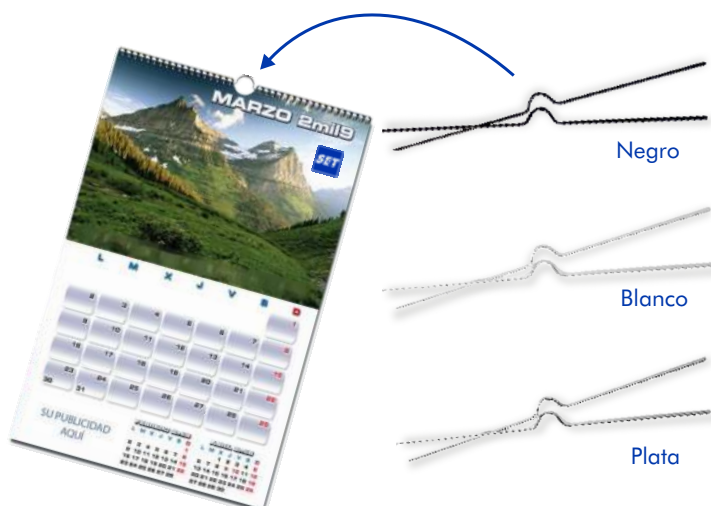

COLGADORES PARA CALENDARIOS

REFERENCIA BLANCO	REFERENCIA NEGRO	REFERENCIA PLATA	MEDIDA	UNIDADES POR CAJA
BH.01.07.31S	BH.01.07.32S	BH.01.07.38S	70 mm	1.500
BH.01.10.31S	BH.01.10.32S	BH.01.10.38S	102 mm	1.500
BH.01.15.31S	BH.01.15.32S	BH.01.15.38S	150 mm	1.500
BH.01.20.31S	BH.01.20.32S	BH.01.20.38S	200 mm	1.500
BH.01.25.31S	BH.01.25.32S	BH.01.25.38S	250 mm	1.500
BH.01.30.31S	BH.01.30.32S	BH.01.30.38S	300 mm	1.500
BH.01.40.31S	BH.01.40.32S	BH.01.40.38S	400 mm	1.500
BH.01.45.31S	BH.01.45.32S	BH.01.45.38S	450 mm	1.500
BH.01.50.31S	BH.01.50.32S	BH.01.50.38S	500 mm	1.500

ENCUADERNACIÓN WIRE-O en BOBINAS

Bobinas de wire-o de alta calidad especiales para máquinas de encuadernación automáticas.



Paso 3:1

REFERENCIA NEGRO	REFERENCIA BLANCO	DIÁMETRO	ANILLAS POR BOBINA
BD.47.03.32S	BD.47.03.31S	3/16"	132.000
BD.47.04.32	BD.47.04.31	1/4"	91.000
BD.47.05.32	BD.47.05.31	5/16"	64.000
BD.47.06.32	BD.47.06.31	3/8"	45.000
BD.47.07.32	BD.47.07.31	7/16"	32.000
BD.47.08.32	BD.47.08.31	1/2"	25.000
BD.47.09.32	BD.47.09.31	9/16"	21.000



Paso 2:1

BD.47.10.32	BD.47.10.31	5/8"	12.000
BD.47.12.32	BD.47.12.31	3/4"	8.000
BD.47.14.32	BD.47.14.31	7/8"	6.000
BD.47.16.32	BD.47.16.31	1"	4.500
BD.47.20.32S	BD.47.20.31S	5/4"	2.700



i Sobre pedido podemos suministrar otros colores.

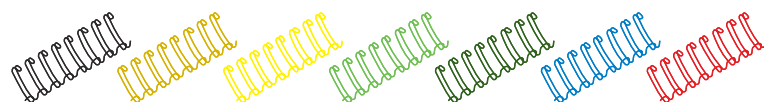

Plata Oro Viejo Amarillo Verde claro Verde Azul Rojo

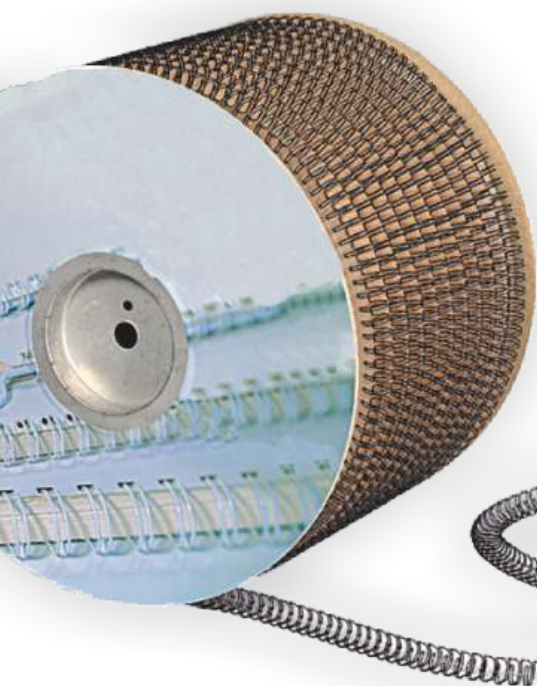

ENCUADERNACIÓN WIRE-O

Manual



ENCUADERNADORA MANUAL WR150 WIRE

REFERENCIA	DESCRIPCIÓN
MA.00.00.225	Máquina encuadernadora de Wire-O WR150. Perfora el paso 3:1 y encuaderna todas las medidas.

Máquina perforadora-encuadernadora manual, del sistema Wire-O.

Características técnicas:

- Dimensiones: 405 x 295 x 145 mm
- Capacidad hojas 80g: 15
- Formato: DIN-A4
- Peso: 5,5 kg
- Paso: 3:1 (34 agujeros en un DIN-A4)

Manual



ENCUADERNADORA MANUAL S303

REFERENCIA	DESCRIPCIÓN
MA.00.00.245	Máquina encuadernadora de Wire-O S303. Perfora el paso 3:1 y encuaderna todas las medidas.

Máquina perforadora-encuadernadora manual, del sistema Wire-O.

Características técnicas:

- Dimensiones: 400 x 300 x 210 mm
- Capacidad hojass 80g: 15
- Formato: DIN-A4
- Peso: 10 kg
- Paso: 3:1 (34 agujeros en un DIN-A4)

Manual



PERFORADORA MANUAL MOD. WIRE MG 2:1 / MG 3:1

	MA.00.00.255	MA.00.00.265
Modelo	MG WIRE 3:1	MG WIRE 2:1
Accionamiento	Manual	Manual
Paso	3:1	2:1
Cantidad de punzones	34	23
Capacidad perforación	20 Hojas (80g)	20 Hojas (80g)
Formatos	DIN-A4 / DIN-A3	DIN-A4 / DIN-A3
Dimensiones (mm)	345 x 300 x 385	345 x 300 x 385
Peso	15 Kg	15 Kg

- Encuadernadora profesional.
- Estructura metálica 100%.
- Grupo de perforación preciso y compacto.
- Ajuste lateral del papel.
- Profundidad del margen de perforación fijo.
- Introducción del papel en vertical.
- Uso de trabajo muy intensivo.
- Cajón de residuos.

Perforadora manual de uso intensivo para profesionales y oficinas con alto nivel de encuadernación.

ENCUADERNACIÓN WIRE-O

Manual



ENCUADERNADORA MANUAL PB-34

REFERENCIA	DESCRIPCIÓN
MA.00.00.01S	Máquina encuadernadora de Wire-O PB-34. Perfora el paso 3:1 y encuaderna todas las medidas.

Máquina perforadora-cerradora manual, del sistema Wire-O. Perfora el paso 3:1 (del nº 3 al nº9) y cierra todas las medidas de Wire-O. Para perforar las medidas más grandes de Wire-O (del nº10 al nº20) se necesita la máquina complementaria MP-23L.

PERFORADORA MANUAL MP-23L

REFERENCIA	DESCRIPCIÓN
MA.00.00.02S	Máquina perforadora de Wire-O MP-23L. Perfora el paso 2:1. Sólo perfora, NO CIERRA.

Máquina perforadora de Wire-O de pas 2:1, complementaria de la PB-34, para perforar documentos de grosor superior a 13 mm. Un vez perforado el document, se podrá cerrar con la máquina PB-34.

Manual



Manual



CERRADORA MANUAL GBC MC12

REFERENCIA	DESCRIPCIÓN
MA.00.00.05S	Máquina cerradora de Wire-O GBC Mc12. Cierra los pasos 3:1 y 2:1.

Máquina cerradora de Wire-O 3:1 y 2:1, muy resistente y ligera, completamente metálica.

ENCUADERNACIÓN WIRE-O

Manual



Manual



ENCUADERNADORA MANUAL WIREBIND W20

REFERENCIA	DESCRIPCIÓN
MA.00.00.20S	Máquina encuadernadora de Wire-O WireBind W20 Perfora el paso 3:1 y encuaderna todas las medidas.

Máquina perforadora-encuadernadora manual, del sistema Wire-O.

Características técnicas:

- Capacidad hojas 80g: 20
- Capacidad máxima de encuadernación: 125 hojas con wireo de 14 mm
- Formato: DIN-A4/DIN-A5
- Dimensiones: 552 x 238 x 497 mm
- Peso: 13,7 kg
- Paso: 3:1 (34 agujeros en un DIN-A4)

ENCUADERNADORA MANUAL GBC KARO 40

REFERENCIA	DESCRIPCIÓN
MA.00.00.16S	Máquina encuadernadora manual de Wire-O GBC Karo 40 PRO

Máquina perforadora-cerradora de Wire-O 3:1 semi-profesional. Tiene una estructura sólida 100% metálica, con una capacidad de perforación de 15 hojas (80g).

Manual



ENCUADERNADORA MANUAL WIRE MAC DUO

REFERENCIA	DESCRIPCIÓN
MA.00.00.18S	Máquina encuadernadora Wire Mac Duo Perfora el paso 3:1 y 2:1 y encuaderna.

Máquina perforadora-encuadernadora manual, del sistema Wire-O.

Características técnicas:

- Capacidad hojas 80g: 20
- Formato: DIN-A4
- Dimensiones: 510 x 550 x 290 mm
- Peso: 21 kg
- Paso: 3:1 y 2:1

ENCUADERNACIÓN WIRE-O

Eléctrica



ENCUADERNADORA ELÉCTRICA GBC E KARO 40PRO

REFERENCIA	DESCRIPCIÓN
MA.00.00.175	Máquina encuadernadora eléctrica de Wire-O GBC E Karo 40 PRO EU

Máquina perforadora-cerradora ELÉCTRICA de Wire-O 3:1 semi-profesional. Tiene una estructura sólida 100% metálica, con una capacidad de perforación de 15 hojas (80g), contiene una bandeja de residuos de gran volumen y fácil acceso y un sistema de cierre preciso.

ENCUADERNADORA ELÉCTRICA WIREBIND W25E

REFERENCIA	DESCRIPCIÓN
MA.00.00.215	Máquina encuadernadora eléctrica de Wire-O Wirebind W25E

Encuadernadora de Wire-O WireBindW25E, con perforación electrónica que facilita la encuadernación y que incorpora muchas características inteligentes: separación de documentos, autocentrado, control de cierre del wire-o y opción de incorporación de pedal. Perfora hasta a 25 hojas de 80g y puede encuadernar tanto tamaños DIN-A4 o DIN-A5 como DIN-A3 en formato horizontal.

Eléctrica



Eléctrica



PERFORADORA ELÉCTRICA MOD. WIRE MG WIRE 2021 E / MG WIRE 2031 E

	MA.00.00.275	MA.00.00.285
Modelo	MG 2031 E	MG 2021 E
Accionamiento	Eléctrico por pedal	Eléctrico por pedal
Paso	3:1	2:1
Cantidad de punzones	34	23
Capacidad perforación	25 Hojas (80g)	25 Hojas (80g)
Formatos	DIN-A4 / DIN-A3	DIN-A4 / DIN-A3
Dimensiones (mm)	377 x 320 x 220	377 x 320 x 220
Motor	257 W	257 W
Peso	27 Kg	27 Kg

- Encuadernadora profesional.
- Perforación eléctrica por pedal.
- Estructura metálica 100%.
- Grupo de perforación preciso y compacto.
- Ajuste lateral del papel.
- Profundidad del margen de perforación fijo.
- Introducción del papel en vertical.
- Uso de trabajo muy intensivo.
- Cajón de residuos.

Es una máquina de uso muy intensivo indicada para profesionales y oficinas con niveles muy altos de encuadernación.

Destaca por su gran durabilidad y resistencia debido a su estructura totalmente metálica. Gracias a su gran estructura, peso, gran capacidad de perforación i a su pedal de pie eléctrico, permite obtener altísimos niveles de productividad.

Una de las características que la diferencian de otras máquinas es la introducción del papel en vertical lo cual permite un encuadernado más rápido y cómodo para el profesional. En accionamiento de la perforación se realiza a través de un eje dentado con cremallera, accionado por una cremallera que es movida por el motor.

MULTIFORMATO

PERFORADORAS Y ENCUADERNADORAS ELÉCTRICAS MULTIFORMATO

Máquinas

3 en 1



CANUTILLO

+



ESPIRAL

+



WIRE-O

Eléctrica



S340A

REFERENCIA	DESCRIPCIÓN	DIMENSIONES (ancho x prof x alto)
MA.06.00.03S	Perforadora y hendidora eléctrica	510 x 550 x 290 mm

Máquina perforadora multiformato que cubre las necesidades de cualquier centro reprográfico, donde la durabilidad, la comodidad y el alto rendimiento son imprescindibles. Perforación eléctrica con peines intercambiables (puede perforar espiral, canutillo, wire-o, multi-agujeros, puntillé y hacer hendidos). Puede utilizarse para perforar papel, plástico, etc y para la realización de blocs, calendarios, agendas, talonarios, hendidos de carpetas de cartulina.

Características técnicas:

- Longitud de trabajo: 34 cm
- Altura paso del material: 3 mm
- N° hojas admitidas de 80g: 20 - 25 (según troquel)
- Peso: 50 kg

S340B

REFERENCIA	DESCRIPCIÓN	DIMENSIONES (ancho x prof x alto)
MA.06.00.03S	Perforadora y encuadernadora eléctrica	510 x 550 x 290 mm

Máquina perforadora multiformato y encuadernadora de WIRE-O que cubre las necesidades de cualquier centro reprográfico, donde la durabilidad, la comodidad y el alto rendimiento son imprescindibles. Perforación eléctrica con peines intercambiables (puede perforar espiral, canutillo, wire-o, multi-agujeros, puntillé y hacer hendidos). Puede utilizarse para perforar papel, plástico, etc y para la realización de blocs, calendarios, agendas, talonarios, hendidos de carpetas de cartulina... A parte, permite realizar encuadernaciones en Wire-O en todos los diámetros existentes. El máximo grosor de libreta a perforar que admite la S340B es de 3 mm, pero puede variar según el peine de perforación utilizado.

Características técnicas:

- Longitud de trabajo: 34 cm
- Altura paso del material: 3 mm
- N° hojas admitidas de 80g: 20 - 25 (según troquel)
- Tamaños Wire: mínimo n° 3 y máximo n° 20
- Peso: 50 kg

Eléctrica



Eléctrica



PF 3400

REFERENCIA	DESCRIPCIÓN	DIMENSIONES (ancho x prof x alto)
MA.06.00.15S	Perforadora Multiformato Eléctrica	480 x 480 x 310 mm

Máquina de perforar multiformato, de funcionamiento eléctrico por pedal. De peines intercambiables, ofrece la posibilidad de perforar en diferentes sistemas: espiral, Wire-O y canutillo. Incorpora un dispositivo con doble fijación del peine, que mediante el accionado de una sola palanca, impide una posición errónea del peine. Presenta varios dispositivos de seguridad que no permiten la puesta en marcha de la máquina de forma accidental o el mal funcionamiento del peine al hacer el cambio.

Características técnicas:

- De peines intercambiables, ofrece la posibilidad de perforar en diferentes sistemas: espiral, Wire-O y canutillo.
- Capacidad de perforación máxima: 25 hojas DIN-A4 80 g (según troquel)
- Puesta en marcha de la perforación por pedal.
- Tope estándar en todos los formatos y modelos de encuadernación.
- Sencillo y rápido dispositivo con doble fijación para el peine perforador.
- Peso: 50 kg.

MULTIFORMATO

PERFORADORAS Y ENCUADERNADORAS ELÉCTRICAS MULTIFORMATO

Máquinas

3 en 1



CANUTILLO

+



ESPIRAL

+



WIRE-O

Eléctrica



DTP 340M

REFERENCIA	DESCRIPCIÓN	DIMENSIONES (ancho x prof x alto)
MA.06.80.01S	Perforadora de sobremesa eléctrica	360 x 490 x 250 mm

Sistema de perforado de gran rendimiento de hasta a 34 cm de ancho de trabajo. Máquina de fácil uso por su interruptor de pie y alimentación vertical del papel. Ofrece un uso universal gracias a los peines intercambiables.

*Peines opcionales según necesidades.

Características técnicas:

- Capacidad de perforación: hasta a 20.000 hojas por hora.
- Formato: hasta a 34 cm de ancho de perforación.
- Grosor de perforación: 35 hojas (dependerá del troquel).
- Taladros desmontables para un cambio de formato ultrarápido.
- Distancia al margen: variable con todos los peines.
- Cambio de peines: en menos de un minuto.
- Alineación de perforado: vertical.
- Peso: 40 kg

CERRADORA MANUAL RENZ WBS 360

REFERENCIA	DESCRIPCIÓN
MA.00.00.07S	Máquina cerradora manual WBS 360

Máquina cerradora manual de Wire-O 3:1 con opción de acoplar soporte.

Manual



MAGNAPUNCH 2.0

REFERENCIA	DESCRIPCIÓN	DIMENSIONES (ancho x prof x alto)
MA.06.90.01S	Perforadora multiformato eléctrica	600 x 650 x 485 mm

Perforadora multiformato profesional de trabajo ininterrumpido durante 24 horas. Máquina de peines intercambiables, ofrece la posibilidad de perforar en diferentes sistemas: espiral, Wire-O y canutillo.

*Peines opcionales según necesidades.

Características técnicas:

- Peines rápidamente intercambiables y accesibles.
- Perfora hasta a 12.000 hojas/hora.
- Sistema de perforación por sensor lateral o por pedal.
- Almacena residuos de hasta a 14.000 hojas perforadas.
- Motor de funcionamiento continuo 24 horas sin interrupción.
- Peso: 52,6 kg

Eléctrica



CHANNEL IMPRESSBIND

ENCUADERNACIÓN CHANNEL IMPRESSBIND

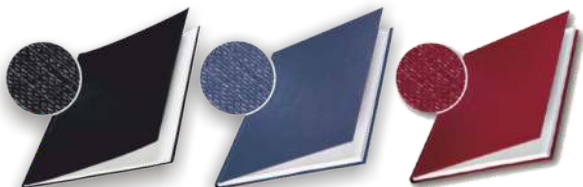

CHANNEL IMPRESSBIND RÍGIDAS

REF. NEGRO	REF. AZUL	REF. GRANA	MODELO	CAPACIDAD HOJAS	UNIDADES POR CAJA
BB.21.03.22	BB.21.03.09	BB.21.03.31	3,5 mm	15 - 35	10
BB.21.07.22	BB.21.07.09	BB.21.07.31	7 mm	36 - 70	10
BB.21.10.22	BB.21.10.09	BB.21.10.31	10,5 mm	71 - 105	10
BB.21.14.22	BB.21.14.09	BB.21.14.31	14 mm	106 - 140	10
BB.21.17.22	BB.21.17.09	-	17,5 mm	141 - 175	10
BB.21.21.22	BB.21.21.09	-	21 mm	176 - 210	10
BB.21.24.22	BB.21.24.09	-	24,5 mm	211 - 245	10
BB.21.28.22	BB.21.28.09	-	28 mm	246 - 280	10



Lomos a tamaño real

Tapa CHANNEL rígida para encuadernar con el sistema CHANNEL IMPRESSBIND. Está formado por una tapa + lomo + contratapa, todo de una sola pieza. Lleva una tira de metal en el interior del lomo, que encuadernará las hojas a presión. Permite desencuadernar tres veces sin cambiar la tapa.



CHANNEL IMPRESSBIND FLEXIBLES

REF. NEGRO	REF. AZUL	MODELO	CAPACIDAD HOJAS	UNIDADES POR CAJA
BB.22.03.22S	BB.22.03.09S	3,5 mm	15 - 35	10
BB.22.07.22S	BB.22.07.09	7 mm	36 - 70	10
BB.22.10.22S	BB.22.10.09S	10,5 mm	71 - 105	10
BB.22.14.22S	BB.22.14.09S	14 mm	106 - 140	10

Tapa CHANNEL flexible y transparente para encuadernar con el sistema CHANNEL IMPRESSBIND. Está formada por una tapa transparente + lomo + contratapa color negro o azul, todo de una sola pieza. Lleva una tira de metal en el interior del lomo que encuadernará las hojas a presión. Permite desencuadernar tres veces sin cambiar la tapa.

CHANNEL IMPRESSBIND

ENCUADERNACIÓN CHANNEL IMPRESSBIND



IMPRESSBIND 280

REFERENCIA	DESCRIPCIÓN
MA.03.32.80S	Encuadernadora IMPRESSBIND 280

- Formato: DIN-A4
- Tipo de encuadernación: manual
- Capacidad: 280 hojas de 80g
- Medida del lomo: 3,5-28 mm
- 360 encuadernaciones por hora
- Peso: 19,5 kg.

Presentaciones perfectas en menos de un minuto!



1 Mida el grosor del documento y escoja la tapa a utilizar.



2 Inserte el documento dentro de la tapa.



3 Baje la palanca.

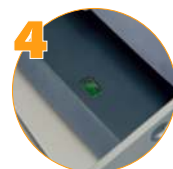

4 Espere a que el indicador se ponga verde.



5 ¡El documento ya está encuadernado!



- **Sistema fácil:** con escala para medir y elegir el lomo adecuado.
- **Encuadernación inmediata:** sin perforaciones, cola o electricidad.
- **Ocupa poco espacio:** la máquina puede guardarse horizontal o verticalmente.
- **Encuadernación más segura:** con las nuevas tapas Channel los documentos quedan mejor encuadernados ya que se presionan aún más.
- **Gran variedad de tapas:** para todas las necesidades. Diferentes colores y acabados que permiten encuadernar hasta a 280 hojas(según la máquina).



IMPRESSBIND 140

REFERENCIA	DESCRIPCIÓN
MA.03.32.81S	Encuadernadora IMPRESSBIND 140

- Formato: DIN-A4
- Tipo de encuadernación: manual
- Capacidad: 140 hojas de 80g
- Medida del lomo: 3,5 mm-14 mm
- 180 encuadernaciones por hora
- Peso: 15 kg



Encuadernadoras IMPRESSBIND

Máquinas de encuadernar por sistema a presión Channel, ideal para presentaciones profesionales. Es un sistema fácil y rápido: simplemente se ha de insertar el papel en la tapa y presionar la palanca, sin necesidad de perforar. Las dos máquinas se diferencian por el número de hojas que se quieren encuadernar. Las dos tienen sistema de desencuadernación opcional.

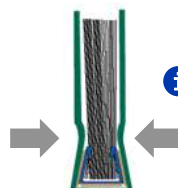

i Sistema **IMPRESSBIND**: nuevo canal para que el documento sea más fácil de colocar y la encuadernación sea más duradera.

ENCUADERNACIÓN CHANNEL METALBIND

El sistema Metalbind es un sistema de encuadernación que funciona a partir de la presión que hace la máquina contra el canal metálico de la propia encuadernación, uniendo la portada, las hojas interiores y la contraportada, quedando una unidad indivisible. No deja ningún residuo ni estropea el papel y puede desencuadernarse sin ningún tipo de problema.



REF. NEGRO	REF. AZUL	REF. GRANA	REF. NEGRO	REF. BLANCO	FORMATO	MEDIDA	CAPACIDAD HOJAS	UNIDADES POR CAJA
BB.38.05.22S	BB.38.05.09S	BB.38.05.31S	BB.38.05.30S	BB.38.05.50S	DIN-A4	5mm	35	10
BB.38.07.22S	BB.38.07.09S	BB.38.07.31S	BB.38.07.30S	BB.38.07.50S	DIN-A4	7mm	60	10
BB.38.10.22S	BB.38.10.09S	BB.38.10.31S	BB.38.10.30S	BB.38.10.50S	DIN-A4	10mm	90	10
BB.38.13.22S	BB.38.13.09S	BB.38.13.31S	BB.38.13.30S	BB.38.13.50S	DIN-A4	13mm	120	10
BB.38.16.22S	BB.38.16.09S	BB.38.16.31S	BB.38.16.30S	BB.38.16.50S	DIN-A4	16mm	150	10
BB.38.20.22S	BB.38.20.09S	BB.38.20.31S	BB.38.20.30S	BB.38.20.50S	DIN-A4	20mm	190	10
BB.38.24.22S	BB.38.24.09S	BB.38.24.31S	BB.38.24.30S	BB.38.24.50S	DIN-A4	24mm	220	10
BB.38.28.22S	BB.38.28.09S	BB.38.28.31S	BB.38.28.30S	BB.38.28.50S	DIN-A4	28mm	260	10
BB.38.32.22S	BB.38.32.09S	BB.38.32.31S	BB.38.32.30S	BB.38.32.50S	DIN-A4	32mm	300	10
BB.39.05.22S	BB.39.05.09S	BB.39.05.31S	BB.39.05.30S	BB.39.05.50S	DIN-A5	5mm	35	10
BB.39.07.22S	BB.39.07.09S	BB.39.07.31S	BB.39.07.30S	BB.39.07.50S	DIN-A5	7mm	60	10
BB.39.10.22S	BB.39.10.09S	BB.39.10.31S	BB.39.10.30S	BB.39.10.50S	DIN-A5	10mm	90	10
BB.39.13.22S	BB.39.13.09S	BB.39.13.31S	BB.39.13.30S	BB.39.13.50S	DIN-A5	13mm	120	10
BB.39.16.22S	BB.39.16.09S	BB.39.16.31S	BB.39.16.30S	BB.39.16.50S	DIN-A5	16mm	150	10
BB.39.20.22S	BB.39.20.09S	BB.39.20.31S	BB.39.20.30S	BB.39.20.50S	DIN-A5	20mm	190	10
BB.39.24.22S	BB.39.24.09S	BB.39.24.31S	BB.39.24.30S	BB.39.24.50S	DIN-A5	24mm	220	10
BB.39.28.22S	BB.39.28.09S	BB.39.28.31S	BB.39.28.30S	BB.39.28.50S	DIN-A5	28mm	260	10
BB.39.32.22S	BB.39.32.09S	BB.39.32.31S	BB.39.32.30S	BB.39.32.50S	DIN-A5	32mm	300	10

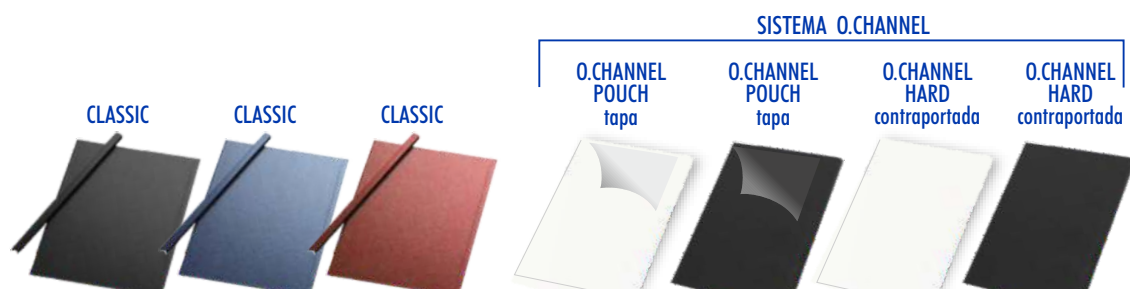

REF. NEGRO	REF. AZUL	REF. GRANA	REF. BLANCO	REF. NEGRO	REF. BLANCO	REF. NEGRO	FORMATO	MIDES	UNITATS PER CAPSA
BB.31.00.22S	BB.31.00.09S	BB.31.00.31S	BB.31.00.50S	BB.31.00.30S	BB.31.01.50S	BB.31.01.30S	DIN-A4	304x212	20
BB.34.00.22S	BB.34.00.09S	BB.34.00.31S	BB.34.00.50S	BB.34.00.30S	BB.34.01.50S	BB.34.01.30S	DIN-A4 (Apaisado)	217x300	20
BB.35.00.22S	BB.35.00.09S	BB.35.00.31S	BB.35.00.50S	BB.35.00.30S	BB.35.01.50S	BB.35.01.30S	DIN-A3 (Apaisado)	304x423	20
BB.33.00.22S	BB.33.00.09S	BB.33.00.31S	BB.33.00.50S	BB.33.00.30S	BB.33.01.50S	BB.33.01.30S	DIN-A5	217x151	20

Tapa channel rígida para encuadernar con el sistema Metalbind. El nuevo sistema de Canales le permitirá reducir el espacio de estocaje, podrá montar su encuadernación como desee y más. Adapte sus necesidades con la opción de comprar Portadas y Canales por separado. Compatible con máquinas Impressbind.

- El modelo Classic también está disponible en color verde, blanco y naranja bajo pedido.
- El modelo O.Channel Pouch puede personalizarse gracias a la funda de poliéster que le permitirá hacer la personalización con plastificación.

ENCUADERNACIÓN CHANNEL METALBIND



METALBIND ATLAS MB 150

REFERENCIA	DESCRIPCIÓN
MA.08.50.00S	Encuadernadora METALBIND ATLAS MB 150

Características técnicas:

- Encuaderna y desencuaderna hasta 150 hojas
- Tipo de encuadernación: manual
- Dimensiones (ancho x prof x alto): 418x 269x65mm
- Peso: 14,6
- Color: Gris oficina



METALBIND ATLAS 300 MONO

REFERENCIA	DESCRIPCIÓN
MA.08.50.01S	Encuadernadora METALBIND ATLAS MB 300 MONO

Características técnicas:

- Encuaderna y desencuaderna hasta 300 hojas de 80g.
- Tipo de encuadernación: manual
- Dimensiones (ancho x alto x prof): 418x269x130mm
- Peso: 15,8 Kg
- Color: Gris oficina
- Desencuadernador OPCIONAL (MA.03.40.00S)
- Adaptador para encuadernar carpetas del sistema Channel (MA.03.40.01S)



FASTBACK

ENCUADERNACIÓN FASTBACK



Sistema de encuadernación mediante lomos con tiras adhesivas de termoplástico que permiten una encuadernación muy resistente sin agujerear los documentos y admiten cualquier tipo de tapa.



SUPERSTRIP

REF. NEGRO	REF. BLANCO	MODELO	MEDIDA DEL LIBRETO	CAPACIDAD HOJAS 80 g	UNIDADES CAJA
BA.11.12.22	BA.11.12.21	Narrow	DIN-A4	de 10 a 125	100
BA.11.25.22	BA.11.25.21	Medium	DIN-A4	Hasta 250	100
BA.11.35.22	BA.11.35.21	Wide	DIN-A4	Hasta 350	100

Otros colores disponibles: gris oscuro (18), azul (10), azul oscuro (29), verde oscuro (84), rojo (42), turquesa (35), feja (43) y blanco (21). Bajo pedido con un mínimo de: Narrow, 5 cajas; Medium, 4 cajas y Wide, 3 cajas.

Para encuadernaciones de hojas hasta 80g.

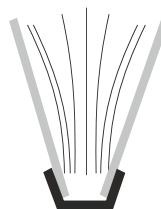

PERFECTBACK PS

REF. BLANCO	MODELO	MEDIDA DEL LIBRETO	CAPACIDAD HOJAS 80 g	UNIDADES CAJA
BA.13.12.21	Narrow	DIN-A4	de 10 a 125	100
BA.13.25.21S	Medium	DIN-A4	Hasta 250	100
BA.13.35.21S	Wide	DIN-A4	Hasta 350	100

Lomera adhesiva a 2 caras para encuadernaciones tipo libro. Por una parte lleva unas tiras adhesivas de termoplástico y por la otra lleva un adhesivo en frío que permite la unión final del libro con la portada, dejando la tira Perfectback PS completamente oculta en el interior del libro.

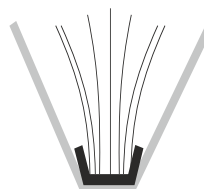

ESQUEMA GLOBAL SISTEMA FASTBACK

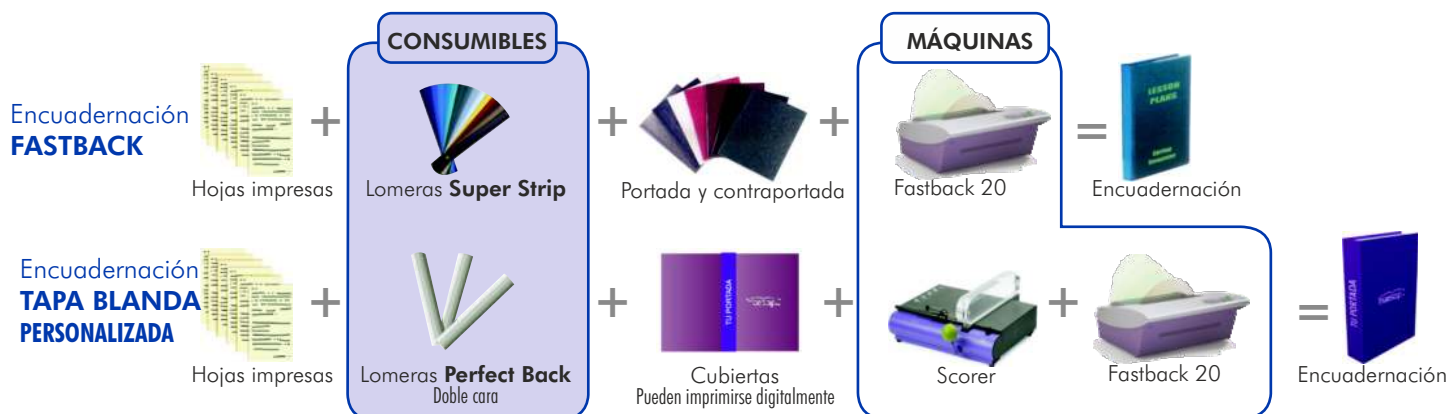

ENCUADERNACIÓN FASTBACK

Las máquinas de encuadernar FASTBACK, atractivas y modernas, encuadernan dossiers de una manera fácil y rápida con una fiabilidad del 100% asegurando que las hojas no se despegarán de la encuadernación. Con un solo botón i un display en castellano, encuadernar con las máquinas FASTBACK será un placer.

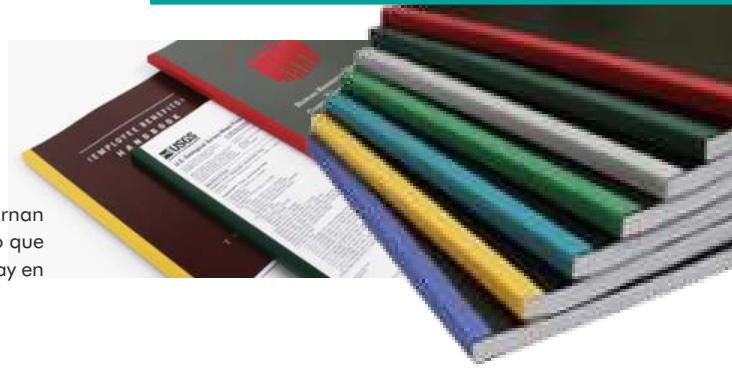

fastback® 20

REFERENCIA	DESCRIPCIÓN
MA.04.15.36S	Encuadernadora FASTBACK 20

- Encuaderna formatos DIN-A4 y DIN-A5
- Encuaderna de 3 a 350 hojas con solo 3 lomerías
- Tiempo de encuadernación: 12 segundos
- Encuadernación totalmente automática
- DIMENSIONES (ancho x prof x alto): 60 x 58 x 23 cm

MA.04.15.36



Encuadernado súper resistente
Aguanta más de 20 Kg

Con solo 3 tamaños de lomerías
16 colores disponibles

La encuadernación se abre completamente
180°

El sistema más rápido del mercado
1 libro en 12 segundos

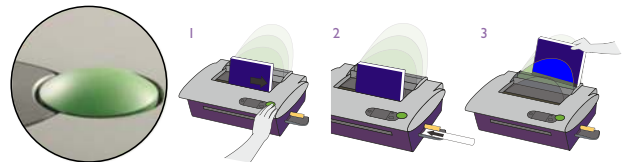

¡Tan fácil como apretar un botón!

Sin perforaciones · Sin residuos · Automática · Rápida y Fácil

fastback® 9

REFERENCIA	DESCRIPCIÓN
MA.04.15.34S	Encuadernadora FASTBACK 9E

- Encuaderna formatos DIN-A4 y DIN-A5
- Encuaderna de 10 a 125 hojas con solo 3 lomerías
- Tiempo de encuadernación: 20 segundos
- Encuadernación semi-automática
- DIMENSIONES (ancho x prof x alto): 50 x 33 x 28 cm



MA.04.15.34



REFERENCIA	DESCRIPCIÓN
MA.11.35.31S	Hendidora SCORER

- Realiza hendidos dobles y sencillos en las portadas que desee
- Admite formatos DIN-A5, DIN-A4, DIN-A3, DIN-A3+ y DIN-A3++
- Admite tapas blandas impresas digitalmente
- Incorpora una guía transparente para visualizar el hendidado

ENCOLADORA

ENCOLADORA DE ENCUADERNACIÓN INDUSTRIAL

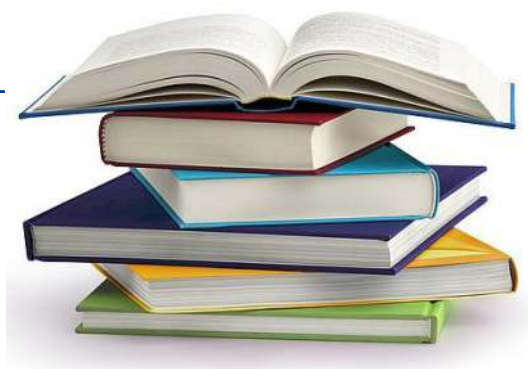

ENCOLADORA BW-950 Z+

REFERENCIA	DESCRIPCIÓN	DIMENSIONES (ancho x prof x alto)
MA.06.00.09S	Encoladora BW-950 Z+	1.200 x 430 x 480 mm

Encoladora automática ideal para pequeños tirajes.

Características técnicas:

- Formato máximo: 310 mm (DIN-A4)
- Grosor máximo: 58 mm
- Velocidad aprox: 250-300 libros en 1 hora
- Tiempo de calentamiento: 30 min
- Doble fresado
- Tapa superior que sirve como superficie de trabajo
- Peso: 130 kg

ENCOLADORA 55 PLUS

REFERENCIA	DESCRIPCIÓN	DIMENSIONES (ancho x prof x alto)
MA.06.00.10S	Encoladora 55 PLUS	1.385 x 995 x 625 mm

Encoladora-fresadora automática profesional especial para imprentas y centros reprográficos.

Características técnicas:

- Formato máximo: 420 mm
- Grosor máximo: 40 mm
- Velocidad aprox: 300 libros en 1 hora
- Doble fresado
- Peso: 165 kg



ADHESIVO TERMOFUSIBLE

REFERENCIA	NOMBRE	DESCRIPCIÓN	KG/SACO
BG.39.50.00	TC395	Cola universal color translúcido	25
BG.39.50.01	TC395B	Cola universal color blanco	25
BG.39.30.00	TC393	Cola especial para encuadernación de libros cosidos	25

Adhesivo termofusible (Hot-Melt) a base de resinas termoplásticas ideal para la encuadernación de libros fresados o cosidos, catálogos, revistas, etc.

El adhesivo termofusible tiene una gran resistencia a la tracción y una óptima adhesión a los papeles difíciles como el cuxé brillante. Además, tiene una gran estabilidad térmica y la película adhesiva no pierde elasticidad ni se vuelve rígida con el tiempo.



Temperatura de trabajo: de 170 a 180°C. En papeles cuxé es recomendable +10°C.

CARPETAS CANGURO

CARPETAS CANGURO

Carpetas forradas en PVC blancas para archivar documentos de medida DIN-A4 y DIN-A5, con mecanismo de 2 y 4 anillas mixtas en forma de "D" y compresor para sujetar las hojas. Llevan bolsa transparente abierta por la parte superior, en la portada y en el lomo, para poder personalizar. Incorporan un bolsillo en la parte interior.

DIN-A4

REFERÈNCIA	Nº ANELLES	DIÀMETRE ANELLES	LLOM
DE.04.04.16		16 mm	31 mm
DE.04.02.25		25 mm	40 mm
DE.04.04.25		25 mm	40 mm
DE.04.02.40		40 mm	55 mm
DE.04.04.40		40 mm	55 mm
DE.04.04.50		50 mm	67 mm
DE.04.02.52		52 mm	69 mm
DE.04.04.65		65 mm	80 mm
DE.04.02.65		65 mm	80 mm



Bolsa interior termosoldada

i Compresor incluido en TODAS las medidas

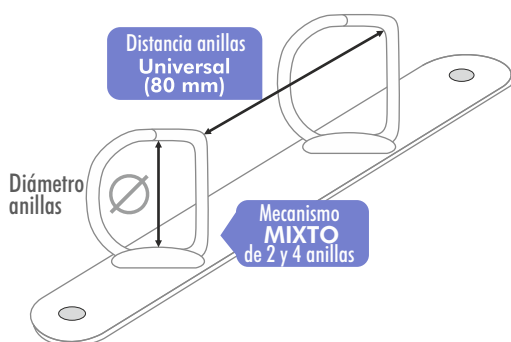

FUNDAS DE PLÁSTICO

REFERENCIA	DESCRIPCIÓN	UNIDADES POR CAJA
DO.42.00.16	Bolsa archivo polipropileno para contener DIN-A4 perforada con 16 agujeros	100



GRAPAS

GRAPAS



REFERENCIA	MODELO	GRAPADORA	UNIDADES POR PAQUETE
BE.15.26.06	Grapa RAPID 26/6	RAPID 12/16,	5.000
BE.15.26.08	Grapa RAPID 26/8+	100,101,105,106	5.000
BE.25.26.06	Grapa RAPID 26/6 Omega	RAPID, NAGEL	5.000
BE.05.26.06S	Grapa RAPID 66/6	*RAPID 100, 101	5.000
BE.05.26.08S	Grapa RAPID 66/8+	105,106	5.000
BE.05.00.00S	Grapa RAPID R-5080 E	RAPID, COBO	5.000
BE.31.00.00S	Grapa DUAX	RAPID, DUAX	1.000
BE.75.26.06S	Grapa NAGEL 26/6 SD	NAGEL, RINAK,	5.000
BE.75.26.08S	Grapa NAGEL 26/8 SD	FOLDNAK	5.000
BE.75.50.06S	Grapa NAGEL 50/6	NAGEL ENAK TAK-18	5.000
BE.75.50.08S	Grapa NAGEL 50/8		5.000
BE.75.50.10S	Grapa NAGEL 50/10		5.000
BE.75.50.12S	Grapa NAGEL 50/12-S		5.000
BE.75.50.15S	Grapa NAGEL 50/15-S		5.000
BE.75.50.18S	Grapa NAGEL 50/18-S		5.000
BE.75.50.20S	Grapa NAGEL 50/20-S		5.000
BE.75.50.23S	Grapa NAGEL 50/23-S		1.000
BE.75.50.26S	Grapa NAGEL 50/26-S		1.000
BE.75.50.30S	Grapa NAGEL 50/30-S		1.000

REFERENCIA	MODELO	GRAPADORA	UNIDADES POR PAQUETE
BE.95.69.08S	Grapa STAGO 69/8	*STAGO H-18T	5.000
BE.95.69.10S	Grapa STAGO 69/10		5.000
BE.95.69.12S	Grapa STAGO 69/12		5.000
BE.95.69.15S	Grapa STAGO 69/15		5.000
BE.95.69.18S	Grapa STAGO 69/18		5.000
BE.95.69.20S	Grapa STAGO 69/20		5.000
BE.95.69.22S	Grapa STAGO 69/22	5.000	
BE.95.70.06S	Grapa STAGO 70/6I	STAGO H-18T	5.000
BE.95.70.08S	Grapa STAGO 70/8		5.000
BE.95.70.10S	Grapa STAGO 70/10		5.000
BE.95.70.12S	Grapa STAGO 70/12		5.000
BE.95.70.15S	Grapa STAGO 70/15		5.000
BE.95.70.18S	Grapa STAGO 70/18		5.000
BE.95.70.20S	Grapa STAGO 70/20		5.000
BE.95.70.22S	Grapa STAGO 70/22I		5.000

*Grapas para usar con grapadoras eléctricas más aceradas

i Sobre pedido podemos suministrar otras medidas y modelos de grapas.



LO QUE NECESITES, TE LO **SUMINISTRAMOS**



Tel: 93 685 97 00

www.setrepro.es - comercial@set.es

C/ Ramon de Trinxeria, 8 - Pol. Ind. "El Pla"

08980 Sant Feliu de Llobregat

BARCELONA

www.setprintpro.es